

QUYẾT ĐỊNH

Về việc cho phép chuyển mục đích sử dụng đất tại thị trấn Cát Tiên

ỦY BAN NHÂN DÂN HUYỆN CÁT TIÊN

Căn cứ Luật Tổ chức Chính quyền địa phương ngày 19 tháng 6 năm 2015;
Luật sửa đổi, bổ sung một số Điều của Luật tổ chức Chính phủ và Luật Tổ chức Chính quyền địa phương ngày 22 tháng 11 năm 2019;

Căn cứ Luật Đất đai ngày 29 tháng 11 năm 2013;

Căn cứ Nghị định số 43/2014/NĐ-CP ngày 15/5/2014 của Chính phủ hướng dẫn thi hành Luật Đất đai; Nghị định số 01/2017/NĐ-CP ngày 06/01/2017 của Chính phủ sửa đổi bổ sung một số nghị định quy định chi tiết thi hành Luật Đất đai; Nghị định số 148/2020/NĐ-CP ngày 18/12/2020 của Chính phủ sửa đổi, bổ sung một số Nghị định quy định chi tiết thi hành Luật Đất đai;

Căn cứ Thông tư số 30/2014/TT-BTNMT ngày 02/6/2014 của Bộ Tài nguyên và Môi trường quy định về hồ sơ giao đất, cho thuê đất, chuyển mục đích sử dụng đất, thu hồi đất;

Căn cứ Quyết định số 2609/QĐ-UBND ngày 28/12/2023 của UBND tỉnh Lâm Đồng về việc phê duyệt kế hoạch sử dụng đất năm 2024, huyện Cát Tiên, tỉnh Lâm Đồng;

Xét đề nghị của Trưởng phòng Tài nguyên và Môi trường tại Tờ trình số 287TTr - TNMT ngày 20/3/2024 về việc đề nghị cho phép chuyển mục đích sử dụng đất.

QUYẾT ĐỊNH:

Điều 1.

1. Cho phép ông Phạm Văn Xuân có hộ khẩu thường trú tại thị trấn Cát Tiên, huyện Cát Tiên được chuyển mục đích sử dụng từ đất trồng cây hàng năm khác sang đất ở tại đô thị. Chi tiết như sau:

- Diện tích được chuyển mục đích: 20,2m² (Hai mươi phẩy hai mét vuông).
- Thửa đất số 390, tờ bản đồ 28.
- Vị trí tại: thị trấn Cát Tiên, huyện Cát Tiên.

Vị trí ranh giới được xác định theo bản trích lục địa chính do Phòng Tài nguyên và Môi trường lập ngày 20/3/2024, tỷ lệ: 1/1000.

- Thời hạn sử dụng: Lâu dài.

2. Điều kiện triển khai thực hiện:

Ông Phạm Văn Xuân chuyển mục đích sử dụng có trách nhiệm:

- Thực hiện đầy đủ nghĩa vụ của người sử dụng đất đối với Nhà nước theo qui định của pháp luật hiện hành.

- Sử dụng đất đúng mục đích, đúng diện tích, đúng ranh giới, nghiêm chỉnh chấp hành chế độ quản lý và sử dụng đất theo qui định của pháp luật Đất đai.

Điều 2. Phân công nhiệm vụ:

1. Phòng Tài nguyên và Môi trường huyện:

- Chuyển thông tin địa chính về thửa đất được chuyển mục đích sử dụng đất (bao gồm vị trí thửa đất; tuyến đường; khu vực; diện tích thửa đất; thời điểm sử dụng đất) cho Chi cục thuế khu vực Đạ Huoai – Đạ Tẻh – Cát Tiên để xác định các khoản nghĩa vụ tài chính theo đúng quy định hiện hành.

- Xác định cụ thể mốc giới, vị trí diện tích đất được chuyển mục đích trên thực địa.

2. Chi cục Thuế khu vực Đạ Huoai – Đạ Tẻh – Cát Tiên: Xác định đầy đủ các nghĩa vụ tài chính mà người sử dụng đất phải thực hiện theo qui định, đồng thời ra thông báo để cho ông Phạm Văn Xuân thực hiện nghĩa vụ tài chính theo đúng thời gian quy định.

3. Chi nhánh văn phòng đăng ký đất đai huyện:

- Tiến hành điều chỉnh giấy chứng nhận QSD đất của ông Phạm Văn Xuân sau khi đã thực hiện đầy đủ nghĩa vụ của người được chuyển mục đích sử dụng đất, đồng thời thực hiện chỉnh lý hồ sơ địa chính.

- Chuyển giấy chứng nhận QSD đất về Bộ phận Tiếp nhận và Trả kết quả cấp huyện để trao giấy chứng nhận quyền sử dụng đất cho người đã hoàn thành nghĩa vụ tài chính theo quy định.

Điều 3. Chánh Văn phòng HĐND và UBND huyện, Trưởng phòng Tài nguyên và Môi trường, Thủ trưởng các cơ quan, đơn vị liên quan, Chủ tịch UBND thị trấn Cát Tiên và ông Phạm Văn Xuân có trách nhiệm thi hành Quyết định này.

Quyết định có hiệu lực kể từ ngày ký. /.

Nơi nhận:

- Như điều 3;
- Chủ tịch, các PCT UBND huyện;
- Trang thông tin điện tử của huyện;
- Lưu: VT, TNMT.

TM. ỦY BAN NHÂN DÂN
KT. CHỦ TỊCH
PHÓ CHỦ TỊCH



Bùi Văn Văn

TRÍCH ĐO HỌA ĐỒ LÔ ĐẤT CHUYỂN MỤC ĐÍCH

Ông Phạm Văn Xuân

Vị trí thửa đất: thị trấn Cát Tiên - huyện Cát Tiên

Diện tích: 20,2 m²

Kèm theo QĐ số: 118 /QĐ - UBND ngày 25 / 3 /2024 của UBND huyện Cát Tiên

NGƯỜI THỰC HIỆN	PHÒNG TÀI NGUYÊN -MT	ỦY BAN NHÂN DÂN HUYỆN
Ngày 20 / 5 /2024	Ngày 20 / 3 /2024 TRƯỞNG PHÒNG	KT. CHỦ TỊCH PHÓ CHỦ TỊCH
 Phạm Văn Cao	 Tống Văn Định	 Bùi Văn Văn

Mặt bằng lô đất
Tỷ lệ 1:1000

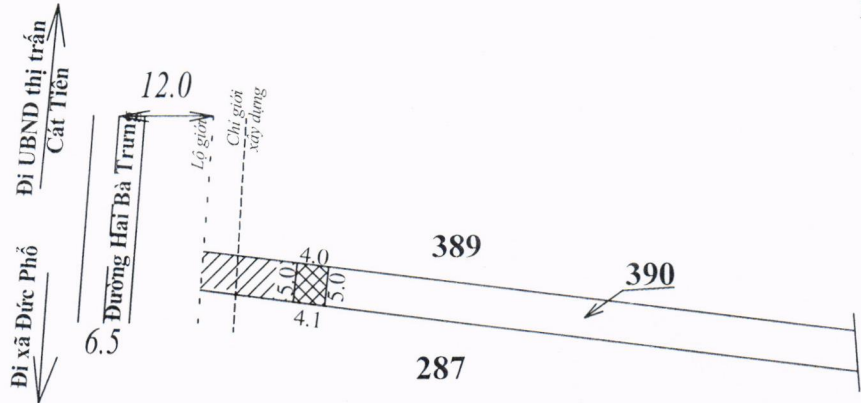

Sơ đồ vị trí lô đất

Tỷ lệ: 1/25000

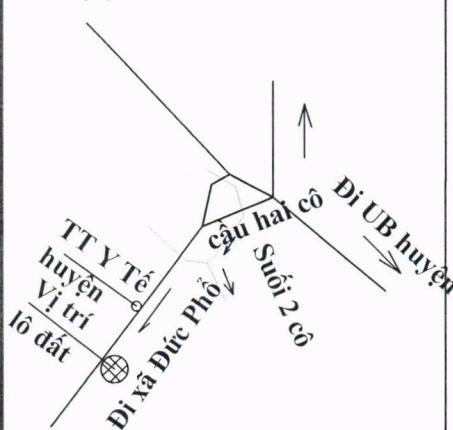

Diện tích đất ở hiện có



Diện tích chuyển mục đích là 20,2m² thuộc thửa đất số 390, từ bản đồ 28 chuyển từ đất trồng cây hàng năm khác sang đất ở tại đô thị